

RTF **BNF**TM

BLADE[®] **mCPx**

#1 BY DESIGN

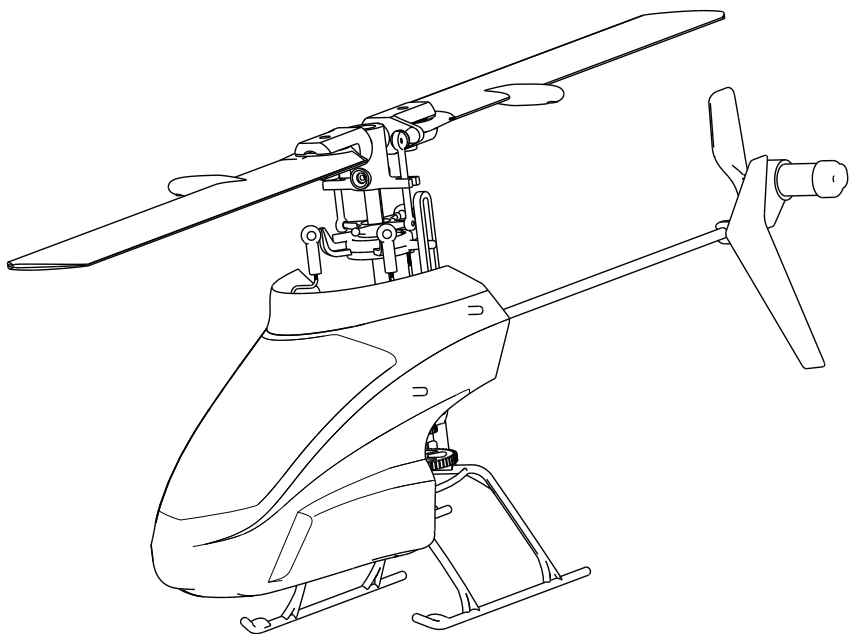

VERSION 2

Instruction Manual
Bedienungsanleitung
Manuel d'utilisation
Manuale di Istruzioni

HINWEIS

Alle Anweisungen, Garantien und anderen zugehörigen Dokumente können im eigenen Ermessen von Horizon Hobby, Inc. jederzeit geändert werden.
Die aktuelle Produktliteratur finden Sie auf horizonhobby.com unter der Registerkarte „Support“ für das betreffende Produkt.

Spezielle Bedeutungen

Die folgenden Begriffe werden in der gesamten Produktliteratur verwendet, um auf unterschiedlich hohe Gefahrenrisiken beim Betrieb dieses Produkts hinzuweisen:

HINWEIS: Wenn diese Verfahren nicht korrekt befolgt werden, können sich möglicherweise Sachschäden UND geringe oder keine Gefahr von Verletzungen ergeben.

ACHTUNG: Wenn diese Verfahren nicht korrekt befolgt werden, ergeben sich wahrscheinlich Sachschäden UND die Gefahr von schweren Verletzungen.

WARNUNG: Wenn diese Verfahren nicht korrekt befolgt werden, ergeben sich wahrscheinlich Sachschäden, Kollateralschäden und schwere Verletzungen ODER mit hoher Wahrscheinlichkeit oberflächliche Verletzungen.



WARNUNG: Lesen Sie die GESAMTE Bedienungsanleitung, um sich vor dem Betrieb mit den Produktfunktionen vertraut zu machen. Wird das Produkt nicht korrekt betrieben, kann dies zu Schäden am Produkt oder persönlichem Eigentum führen oder schwere Verletzungen verursachen.

Dies ist ein hochentwickeltes Hobby-Produkt. Es muss mit Vorsicht und gesundem Menschenverstand betrieben werden und benötigt gewisse mechanische Grundfähigkeiten. Wird dieses Produkt nicht auf eine sichere und verantwortungsvolle Weise betrieben, kann dies zu Verletzungen oder Schäden am Produkt oder anderen Sachwerten führen. Dieses Produkt eignet sich nicht für die Verwendung durch Kinder ohne direkte Überwachung eines Erwachsenen. Versuchen Sie nicht ohne Genehmigung durch Horizon Hobby, Inc., das Produkt zu zerlegen, es mit inkompatiblen Komponenten zu verwenden oder auf jegliche Weise zu erweitern. Diese Bedienungsanleitung enthält Anweisungen für Sicherheit, Betrieb und Wartung. Es ist unbedingt notwendig, vor Zusammenbau, Einrichtung oder Verwendung alle Anweisungen und Warnhinweise im Handbuch zu lesen und zu befolgen, damit es bestimmungsgemäß betrieben werden kann und Schäden oder schwere Verletzungen vermieden werden.

Zusätzliche Sicherheitsvorkehrungen und Warnhinweise

Altersempfehlung: Nicht für Kinder unter 14 Jahren.
Dies ist kein Spielzeug.

- Halten Sie stets in allen Richtungen einen Sicherheitsabstand um Ihr Modell, um Zusammenstöße oder Verletzungen zu vermeiden. Dieses Modell wird von einem Funksignal gesteuert, das Interferenzen von vielen Quellen außerhalb Ihres Einflussbereiches unterliegt. Diese Interferenzen können einen augenblicklichen Steuerungsverlust verursachen.
- Betreiben Sie Ihr Modell immer auf einer Freifläche ohne Fahrzeuge in voller Größe, Verkehr oder Menschen.
- Befolgen Sie stets sorgfältig die Anweisungen und Warnhinweise für das Modell und jegliche optionalen Hilfsgeräte (Ladegeräte, Akkupacks usw.).
- Bewahren Sie alle Chemikalien, Klein- und Elektroteile stets außerhalb der Reichweite von Kindern auf.
- Setzen Sie Geräte, die für diesen Zweck nicht speziell ausgelegt und geschützt sind, niemals Wasser aus. Feuchtigkeit kann die Elektronik beschädigen.
- Stecken Sie keinen Teil des Modells in den Mund, da dies zu schweren Verletzungen oder sogar zum Tod führen kann.
- Betreiben Sie Ihr Modell nie mit fast leeren Senderakkus.
- Halten Sie das Fluggerät immer in Sicht und unter Kontrolle.
- Gehen Sie sofort auf Motor Aus bei Rotorberührung.
- Verwenden Sie immer vollständig geladene Akkus.
- Lassen Sie immer den Sender eingeschaltet wenn das Fluggerät eingeschaltet ist.
- Nehmen Sie vor der Demontage des Fluggerätes die Akkus heraus.
- Halten Sie bewegliche Teile immer sauber.
- Halten Sie die Teile immer trocken.
- Lassen Sie Teile immer erst abkühlen bevor Sie sie anfassen.
- Nehmen Sie die Akkus / Batterien nach Gebrauch heraus.
- Betreiben Sie Ihr Fluggerät niemals mit beschädigter Verkabelung.
- Fassen Sie niemals bewegte Teile an.

Einleitung

Wie Sie sehen werden, ist der Blade mCP X ein einzigartiger Ultra Mikro Hubschrauber. Sein fortschrittliches Paddelloses (Flybarless) Rotorkopfdesign reduziert die bewegte Masse und sorgt für eine erhebliche Verbesserung des zyklischen Ansprechverhaltens. Kombiniert mit einem außergewöhnlich leichten Rahmen sorgt dieses für ein Flugverhalten, wie sie es in Leistung und Ansprechverhalten noch nie erlebt haben.

Fliegen Sie Rückenflug, Loopings, Flips, Rollen Funnels, Hurricanes und mehr! Der mCP X leistet das ob In- oder Outdoor mit ausreichenden Leistungsreserven. Der Blade mCP X ist der ideale Umstieg von einem normalen CCPM oder Fixed-Pitch Helikopter, ohne dass Sie große Summen in Ausrüstung oder Reparaturen investieren müssen.

Nehmen Sie sich bitte vor Ihrem Erstflug Zeit diese Bedienungsanleitung gründlich zu lesen und die beiliegende DVD zu sehen. Sie werden in beiden Informationen für Ihren Erstflug und nützliche Hinweise für das Binden Ihres Senders finden. Das wird dazu beitragen dass Ihr Flug ein voller Erfolg wird.

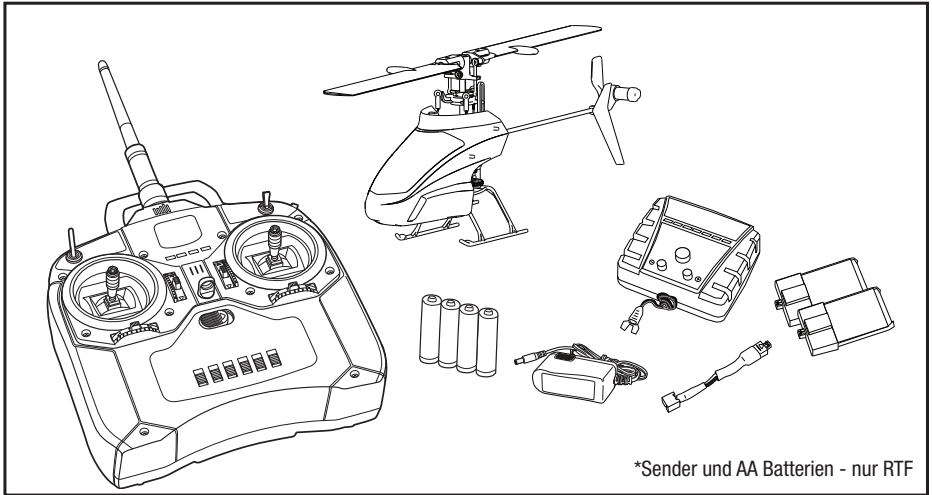

Inhaltverzeichnis

Akku-Warnhinweise	20
Niederspannungsabschaltung	20
Laden des Flugakkus	21
Vorbereitung für den Erstflug	21
Checkliste zum Fliegen	21
Programmieren Ihres Sender	22
Binden von Sender und Empfänger	23
Verstehen der grundlegenden Flugsteuerung ..	24
Throttle Hold/Motor AUS	25
Stunt Mode.....	25
Einsetzen des Flugakkus	26
Fliegen des mCP X.....	26
Hilfestellung zur Problemlösung	27
Explosionszeichnung und Teileliste	28
Optionale Bauteile.....	29
Hauptplatine Steckbar konfiguriert.....	29
Garantie und Service Informationen.....	30
Garantie und Service Kontaktinformationen.....	31
Kundendienstinformationen	31
Rechtliche Informationen für die Europäische Union	32

RTF
BLH3600

BNF
BLH3680

Blade mCP X Spezifikationen

Länge:	235mm
Höhe:	93mm
Hauptrotordurchmesser:	245mm
Heckrotordurchmesser:	36.5mm
Gesamtgewicht:	45.5 g

Um Ihr Produkt online zu registrieren besuchen Sie bitte www.bladehelis.com

Akku-Warnhinweise

Das mit Ihrem Flugzeug mitgelieferte Akkuladegerät ist auf eine sichere Aufladung der Li-Po-Akkus ausgelegt.



ACHTUNG: Alle Anweisungen und Warnhinweise müssen genau befolgt werden. Falsche Handhabung von Li-Po-Akkus kann zu Brand, Personen- und/oder Sachwertschäden führen.

- Durch Handhabung, Aufladung oder Verwendung des mitgelieferten Li-Po-Akkus übernehmen Sie alle mit Lithiumakkus verbundenen Risiken.
- Sollte der Akku zu einem beliebigen Zeitpunkt beginnen, sich aufzublähen oder anzuschwellen, stoppen Sie die Verwendung unverzüglich. Falls dies beim Laden oder Entladen auftritt, stoppen Sie den Lade-/Entladevorgang, und entnehmen Sie den Akku. Wird ein Akku, der sich aufbläht oder anschwillt, weiter verwendet, geladen oder entladen, besteht Brandgefahr.
- Lagern Sie den Akku stets bei Zimmertemperatur an einem trockenen Ort.
- Bei Transport oder vorübergehender Lagerung des Akkus muss der Temperaturbereich zwischen 40°F und 120°F (ca. 4,4°C bis 48,9°C) liegen. Akku oder Modell dürfen nicht im Auto oder unter direkter Sonneneinstrahlung gelagert werden. Bei Lagerung in einem heißen Auto kann der Akku beschädigt werden oder sogar Feuer fangen.
- ES DARF KEINESFALLS EIN Ni-Cd- ODER Ni-MH-LADEGERÄT VERWENDET WERDEN. Bei Aufladung des Akkus mit einem inkompatiblen Ladegerät kann ein Brand ausgelöst werden, der zu Personen- und/oder Sachwertschäden führen kann.
- Li-Po-Akkus dürfen unter Last niemals unter 3 V entladen werden.
- Warnhinweise dürfen niemals mit Klettverschlüssen abgedeckt werden



WARNUNG: Benutzen Sie nur ein E-flite 6V Ladegerät mit diesem Auflader. NICHT benutzen Sie ein 12V Ladegerät oder Eigentumsschaden und Verletzung könnten stattfinden.

Niederspannungsabschaltung

Wenn ein Li Po Akku unter 3 Volt entladen wurde, ist er beschädigt und kann möglicherweise nicht mehr geladen werden. Der mCP X 3-in-1 Kontrollboard schützt den Flugakku mit der Niederspannungsabschaltung (LVC für engl. „Low Voltage Cutoff“) vor einer solchen Tiefentladung. Bevor die Akkuladung zu stark absinkt, trennt die LVC die Stromversorgung vom Motor. Die Stromversorgung des Motors schwankt, was zeigt, dass etwas Akkuladung für die Flugsteuerung und sichere Landung reserviert bleibt.

Wenn die Stromversorgung des Motors sinkt und dann wieder steigt, müssen Sie das Flugzeug sofort landen und den Flugakku aufladen.

Entnehmen Sie den Li-Po-Akku nach dem Flug aus dem Flugzeug, um eine allmähliche Selbstentladung zu verhindern. Laden Sie den Li-Po-Akku vor der Lagerung vollständig auf. Stellen Sie während der Lagerung sicher, dass die Ladung nicht unter 3 V pro Zelle sinkt.

HINWEIS: Wenn Sie wiederholt bis zur Niederspannungsabschaltung fliegen, wird der Akku beschädigt.

Laden des Flugakkus

Celectra™ 1 S , 3,7 Volt einstellbares DC Li-Po Ladegerät

1. Verbinden Sie das Netzgerät mit Netzstrom.
2. Verbinden Sie das Netzgerät mit dem Ladegerät.
3. Wählen Sie den Ladestrom durch drücken des + oder - Knopfes. Die + und - Knöpfe sind die kleinere Knöpfe links und rechts neben dem mittleren Knopf. Wenn Sie Ihren 200mAh Akku laden wollen, stellen Sie die den Ladestrom auf 0,7 Ampere ein.
4. Verbinden Sie den Ladeadapter mit dem Ladekabel. Bitte achten Sie darauf, dass sich die beiden roten Punkte auf der gleichen Seite befinden.
5. Verbinden Sie den Ladeadapter mit dem Ladekabel. Bitte achten Sie darauf, dass sich die beiden roten Punkte auf der gleichen Seite befinden.
6. Drücken Sie den Start Button auf dem Ladegerät (das ist der große Knopf in der Mitte)

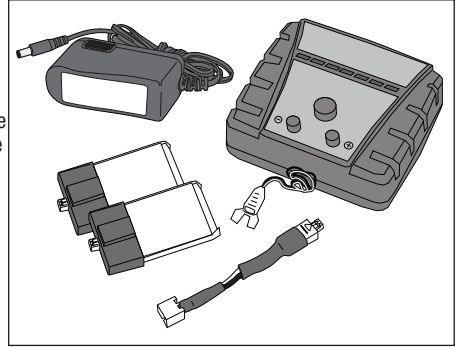

HINWEIS: Bitte benutzen Sie nur das mitgelieferte Ladegerät.



ACHTUNG: Versuchen Sie NIEMALS das Ladegerät mit einer ACHTENDEN nicht geeigneten Stromquelle zu betreiben.

HINWEIS: Lassen Sie geladene oder entladene Akkus nicht am Ladegerät stecken, wenn dieses nicht am Netz angeschlossen ist, sie beschädigen sonst den Akku.



ACHTUNG: Lassen Sie niemals das Ladegerät während des Betriebes unbeaufsichtigt.

LED Funktion bei Betrieb:

EINZELNE LEDS LEUCHTEN	Zeigen den Ladestrom an
LED BLINKT	Laden
MEHRERE LEDS BLINKEN	Laden fast fertig
LEDS BLINKEN VON SEITE ZU SEITE	Ladevorgang

Vorbereitung für den Erstflug

- Entnehmen Sie der Packung alle Teile und überprüfen diese auf Beschädigungen.
- Laden Sie den Flugakku.
- Setzen Sie die 4 AA Batterien in den Sender ein. **(nur RTF Version)**
- Montieren Sie die gewünschten Rotorblätter. *Das Fast Flight Rotorblattset ist für Outdoor und einem gemäßigten Flugstil geeignet. Das High Performance Rotor Blatt Set ist für den Indoor Flug und aggressiven Kunstflug geeignet.*
- Setzen Sie den Flugakku ein (wenn er vollständig geladen wurde)
- Programmieren Sie Ihren Sender (nur BNF Version)
- Testen Sie die Kontrollen.
- Machen Sie sich mit den Kontrollen vertraut.
- Finden Sie eine geeignete Fläche zum Fliegen.

Checkliste zum Fliegen

- Schalten Sie immer zuerst den Sender ein.
- Schließen Sie den Flugakku an das 3 – in 1 Kontrollboard an.
- Lassen Sie das 3 – in 1 Kontrollboard initialisieren und armingen.
- Fliegen Sie das Modell.
- Landen Sie das Modell.
- Ziehen Sie den Akku von dem 3 – in 1 Kontrollboard ab.
- Schalten Sie den Sender immer als letztes aus.

Programmieren Ihres Sender (nur für Computer Sender)

Bitte programmieren Sie ihren Sender bevor Sie ihn an den Hubschrauber binden und fliegen. Sollten die Gas und Pitch Werte nicht korrekt eingestellt sein, wird der Hubschrauber nicht reagieren. Die Werte die Sie für die Programmierung der Spektrum DX6i, DX7 und DX8 benötigen finden sich unten. Für die DX8 ist ebenfalls ein Download auf der Spektrum DX8 Community Seite verfügbar.

DX6i

SYSTEMEINSTELLUNG	FUNKTIONSLISTE				
Modelltyp	D/R & Expo				Gaskurve
HELI	0-AILE 70% 30%				NORM 0% 40% 60% 80% 100%
	0-ELEV 70% 30%				STUNT 100% 100% 100% 100% 100%
Umkehr	0-RUDD 100% INH				HOLD 0% 0% 0% 0% 0%
THRO-N	1-AILE 100% 30%				
AILE-N	1-ELEV 100% 30%				Pitchkurve
ELEV-N	1-RUDD 100% INH				NORM 30% 40% 50% 75% 100%
RUDD-N					STUNT 0% 25% 50% 75% 100%
GYRO-N					HOLD 0% 25% 50% 75% 100%
PITC-R					
Taumelscheibentyp	Weg				
1 Servo 90	THRO 100%				
	AILE 100%				
	ELEV 100%				
	RUDD 100%				
	GYRO 100%				
	PITC 75%				
Uhr					
4:00 Basic Flying					
3:00 Advanced Flying					

DX7/DX7se

SYSTEMEINSTELLUNG	FUNKTIONSLISTE				
Modelltyp	D/R & EXP				Gaskurve
HELI	0-AILE 30% 70%				NORM 0% 40% 60% 80% 100%
	0-ELEV 30% 70%				ST-1 100% INH 80% INH% 100%
Taumelscheibentyp	0-RUDD INH 100%				ST-2 100% 100% 100% 100% 100%
1 Servo 90	1-AILE 30% 100%				HOLD 0% 0% 0% 0% 0%
	1-ELEV 30% 100%				Pitchkurve
	1-RUDD INH 100%				NORM 30% INH 50% INH 100%
					STUNT 0% INH 50% INH 100%
					HOLD 0% INH 50% INH 100%
Weg					
THRO 100%					Umkehr
ELEV 100%					THRO-N RUDD-N 4:00 Basic Flying
GYRO 100%					AILE-N GEAR-N 3:00 Advanced Flying
AILE 100%					ELEV-N PIT-N
RUDD 100%					
PITC 75%					

DX8

SYSTEMEINSTELLUNG	FUNKTIONSLISTE				
Modelltyp	D/R & Expo				Gaskurve
HELI	0-AILE 70% 30%				NORM 0% 40% 60% 80% 100%
	0-ELEV 70% 30%				ST-1 100% 90% 80% 90% 100%
Taumelscheibentyp	0-RUDD 100% 0%				ST-2 100% 100% 100% 100% 100%
1 Servo Normal	1-AILE 100% 30%				HOLD 0% 0% 0% 0% 0%
	1-ELEV 100% 30%				Pitchkurve
	1-RUDD 100% 0%				NOR 30% 40% 50% 75% 100%
	2-AILE 100% 30%				ST-1 0% 25% 50% 75% 100%
	2-ELEV 100% 30%				ST-2 0% 25% 50% 75% 100%
	2-RUDD 100% 0%				HOLD 0% 25% 50% 75% 100%
	SERVOEINSTELLUNG				
Weg	Umkehr				Uhr
THRO 100%	THRO - N				4:00 Basic Flying
AILE 100%	AILE - N				3:00 Advanced Flying
ELEV 100%	ELEV - N				
RUDD 100%	RUDD - N				
GEAR 100%	GEAR - N				
PITC 75%	PIT - N				

Binden von Sender und Empfänger

Wenn Sie ein RTF Modell gekauft haben ist der Sender ab Werk mit dem Empfänger gebunden. Um den mCP X an Ihren Sender neu oder erneut zu binden, folgen Sie bitte diesen Anweisungen:

Binden ist der Prozess der Übermittlung des Senderspezifischen Signals (GUID) (Globally Unique Identifier) an den Empfänger. Für den Betrieb muß ein Empfänger an den gewählten Spektrum™ oder JR® DSM® Sender/Modul gebunden werden.

HINWEIS: Bitte nutzen Sie die Bindeanweisungen unter den Anweisungen für die Computersender wenn Sie mit einem DX4e oder DX5e Sender den mCP X BNF fliegen möchten..

✓ Beschreibung des Bindeprozess für Computer Sender:

1.	Trennen Sie den Flugakku vom Helikopter.
2.	Schalten Sie den Sender aus und bringen alle Schalter in die 0 Position.
3.	Schließen Sie den Akku an das 3 – 1 Kontrollboard an. Das 3 – in 1 Kontrollboard blinkt nach 5 Sekunden.
4.	Drücken Sie den Bind Schalter oder Knopf während Sie den Sender einschalten.
5.	Lassen Sie den Trainer Schalter los nach 2–3 Sekunden.
6.	Bewegen Sie den Seitenruderknüppel ganz nach rechts. Halten Sie weiterhin den Seitenruderknüppel ganz nach rechts gedrückt, bis die blaue LED dauerhaft leuchtet.
7.	Lassen Sie den Seitenruderknüppel los.
8.	Trennen Sie den Flugakku vom 3 in 1 Kontrollboard und schalten den Sender aus.

Der Regler wird sich nicht armerieren, wenn der Gaskanal nicht in die unterste Stellung gebracht wird und der Stunt Mode Schalter nicht in die Position 0 geschaltet ist.

Sollten Probleme auftreten folgen Sie bitte den Bindeanweisungen und sehen in der Hilfestellung zur Problemlösung nach. Bitte kontaktieren Sie falls notwendig den technischen Service von Horizon Hobby. Eine vollständige Liste der kompatiblen Sender finden Sie auf www.bindnfly.com.

✓ Beschreibung des Bindeprozess for Nichtcomputer Sender (DX4e, DX5e)

1.	Trennen Sie den Flugakku vom Helikopter.
2.	Schalten Sie den Sender aus und bringen alle Schalter in die 0 Position.
3.	Schließen Sie den Akku an das 3 – 1 Kontrollboard an. Das 3 – in 1 Kontrollboard blinkt nach 5 Sekunden.
4.	Drücken Sie den Trainer Schalter oder Knopf während Sie den Sender einschalten.
5.	Bewegen Sie den Seitenruderknüppel ganz nach links nachdem die Sender LED zwei Mal geblinkt hat.
6.	Lassen Sie den Trainer Schalter los. Halten Sie weiterhin den Seitenruderknüppel ganz nach links gedrückt, bis die blaue LED dauerhaft leuchtet.
7.	Lassen Sie den Seitenruderknüppel los.
8.	Drücken Sie den Trainerschalter ein. Die blaue LED auf dem 3 in 1 Kontrollboard blinkt um zu bestätigen der Hubschrauber ist im Nicht Computer Mode.
9.	Trennen Sie den Flugakku vom 3 in 1 Kontrollboard und schalten den Sender aus.

Sollte sich die Taumelscheibe bei dem Schalten des Trainerschalters rauf und runter bewegen ist der Hubschrauber im Computer Sender Mode. Wiederholen Sie dann den Bindevorgang.

Verstehen der grundlegenden Flugsteuerung

Bitte nehmen Sie sich ein paar Minuten Zeit um sich mit der Steuerung Ihres mCP X vertraut zu machen

Gas

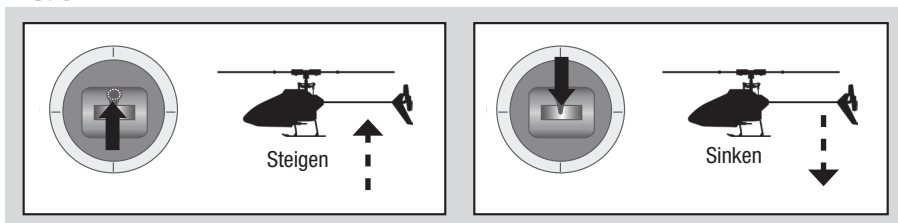

Seitenruder

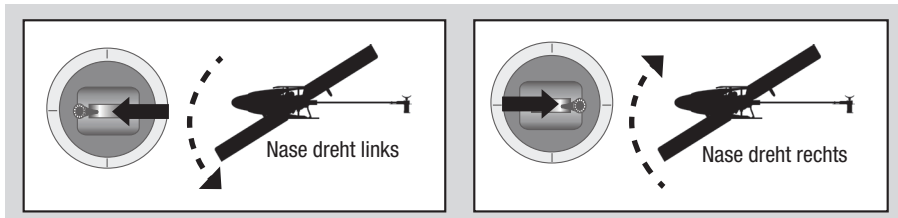

Nick

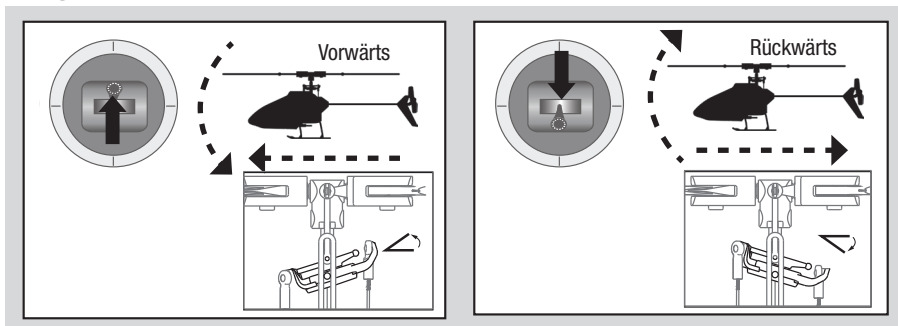

Querruder

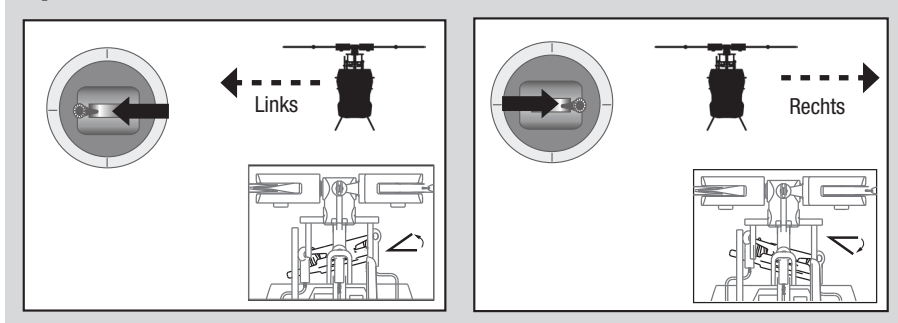

Throttle Hold / Motor AUS

Mit der Throttle Hold / Motor AUS Funktion kann der Motor des Hubschraubers abgeschaltet werden, wenn die Gefahr eines Kontrollverlustes oder eines Absturz besteht. Der Schaden am Hubschrauber wird dadurch wahrscheinlich kleiner. Die Throttle Hold Funktion stoppt den Motor im Normal oder Stunt Mode.

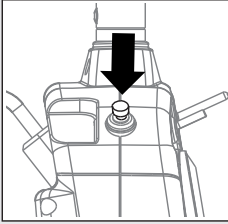

Throttle Hold EIN (DX4e)

Drücken Sie den Trainer Schalter jederzeit um Throttle Hold / Motor AUS zu aktivieren wenn der Flugakku angeschlossen ist. Die blaue LED blinkt und zeigt damit an die Throttle Hold Funktion aktiv ist.

Throttle Hold AUS (DX4e)

1. Stellen Sie sicher, dass der AUX Schalter in der OFF/AUS Position steht.
2. Bringen Sie den Gasstick in die unterste Position.
3. Drücken Sie den Trainer Knopf drei Mal innerhalb von drei Sekunden. Die blaue LED leuchtet dann konstant.

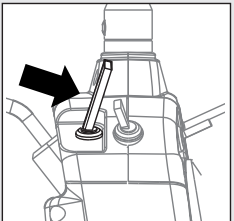
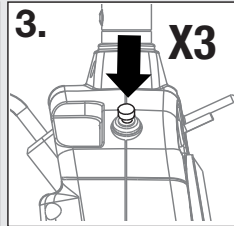
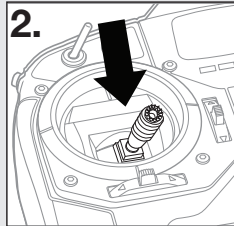
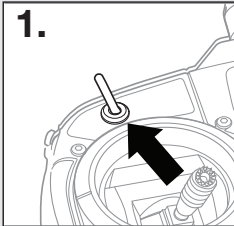

Throttle Hold EIN (DX5e)

Drücken Sie den Trainerschalter nachdem der Hubschrauber an den Sender gebunden wurde, jederzeit wenn Sie die Throttle Hold Funktion aktivieren wollen. Die blaue LED blinkt dann und zeigt damit die aktivierte Throttle Hold Funktion an

Throttle Hold AUS (DX5e)

1. Bitte stellen Sie sicher, dass der GEAR Schalter in der 0 Position ist.
2. Bringen Sie den Gasstick in die niedrigste Position.
3. Ziehen Sie den Trainer Schalter drei Mal innerhalb von drei Sekunden. Die blaue LED leuchtet dann konstant.

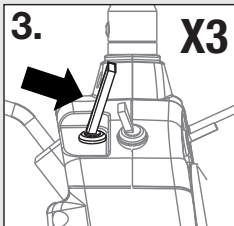
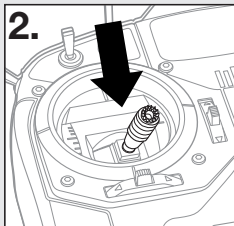
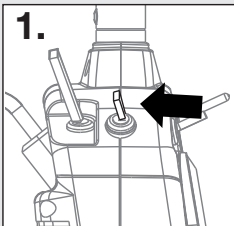

Stunt Mode

Im Stunt Mode ist der Hubschrauber Kunst- und Rückenflug fähig. In diesem Mode läuft der Motor unabhängig von der Gasstick Position. Schalten Sie den Stunt Mode aus um den Motor wieder mit dem Gas/ Pitch Stick zu kontrollieren. Um den Stunt Mode zu aktivieren, nutzen Sie bei der DX4e den AUX/ACT Schalter und bei der DX5e den Gear Schalter.

DX4e – AUX/ACT AUS – Normal Mode
AUX/ACT EIN – Stunt Mode

DX5e – Ch 5 (0) – Normal Mode
DX5e – Ch 5 (1) – Stunt Mode

Einsetzen des Flugakkus

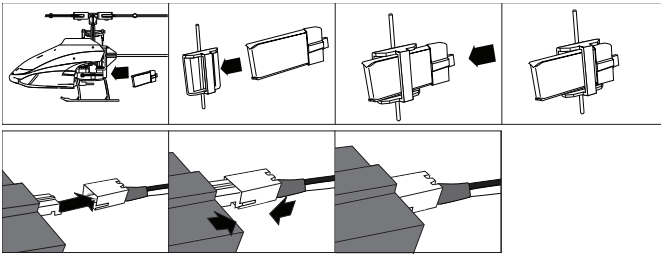

1. Bringen Sie den Gasstick und die Trimmung ganz nach unten (niedrigste Leerlaufposition)
2. Schalten Sie den Sender ein.
3. Setzen Sie den Flugakku in den Akkuhalter ein. Verbinden Sie das Akkuanschlußkabel mit dem Kabel des 3 -1 Kontrollboards.

HINWEIS: Der Hubschrauber darf sich nicht bewegen, bis die LED auf dem 3- in 1 Kontrollboard konstant leuchtet..

HINWEIS: Trennen Sie nach dem Fliegen immer den LiPo Akku vom 3 – in 1 Kontrollboard. Tun Sie dieses nicht wird der Akku unbrauchbar.

Fliegen des mCP X

Bitte beachten Sie lokale Bestimmungen bevor Sie sich einen Platz zum fliegen aussuchen. Suchen Sie sich eine große freie Fläche weit weg von Menschen und Objekten. Der Blade mCP X sollten in einer Turnhalle oder einem weiträumigen Bereich im Freien vorgenommen werden.

ACHTUNG: Bitte nehmen Sie sich vor Ihren Erstflug etwas Zeit um sich mit der Steuerung und Kontrollen des Blade mCP X vertraut zu machen. Der Blade mCP X ist deutlich reaktionsfreudiger und agiler als zum Beispiel ein Blade mSR. Suchen Sie auch für den Anfang die Unterstützung eines erfahrenen Piloten der Erfahrung mit Pitchgesteuerten Hubschraubern hat

Start

Erhöhen Sie das Gas und lassen dem Hubschrauber etwas Zeit die Kopfdrehzahl zu erhöhen.

ACHTUNG: Geben Sie vor dem Start keine Quer- Nick- oder Seitenrunderkommandos, da der Hubschrauber dadurch beim Start abstürzen könnte.

Fliegen

Der Hubschrauber wird bei passender Rotorgeschwindigkeit abheben. Bringen Sie ihn in einen tiefen Schwebeflug und überprüfen dabei die Funktionen. Das Paddellose (Flybarless) System macht Trimmungen überflüssig .

Piloten die noch keine Erfahrungen mit Kollektiv Pitch gesteuerten Hubschraubern haben, sollten sich vorsichtig mit dem Hubschrauber vertraut machen und die Einstellungen zu ihrem Flugstil finden.

ACHTUNG: Fliegen Sie den Hubschrauber immer mit dem Rücken zur Sonne um einen Kontrollverlust zu vermeiden.

Landen

Bringen Sie den Hubschrauber in einen tiefen Schwebeflug und reduzieren das Gas bis der Hubschrauber landet.

Hilfestellung zur Problemlösung

Problem	mögliche Ursache	Lösung
Der Hubschrauber initialisiert sich nicht	Gas steht auf Voll	Bringen Sie den Gasstick und Trimmung auf Neutral oder niedrigste Position
	Schalter nicht in Normal Position	Schalten Sie den Flight Mode auf OFF/0 und beenden die Throttle Hold Funktion
	Pitch oder Gasservo Umkehr ist falsch konfiguriert	Beenden Sie Servoumkehr und lesen unter Programmieren des Sender nach
Hubschrauberrotor läuft nicht an	Throttle Hold/Motor Aus Funktion ist aktiviert	Schalten HOLD aus mit Gas und Gastrimmung auf die niedrigste Stellung. <i>Lesen Sie dazu "Throttle Hold/Motor AUS".</i>
	Akkuspannung zu niedrig	Laden Sie den Akku komplett auf
Motor verliert während des Fluges an Leistung	Niederspannungsabschaltung des Empfängers ist aktiv	Laden oder Ersetzen Sie den Flugakku
Throttle Hold Funktion kann nicht ausgeschaltet werden	Stunt Mode ist aktiv	Stellen Sie den Flight Mode Schalter auf OFF/0 und beenden die Throttle Hold Funktion
	Gasstick ist nicht in niedriger Position	Bringen Sie den Gasstick auf Neutral oder niedrigste Position
Schaltet bei Rückenflug ab.	Stunt Mode ist AUS	Bringen Sie vor dem Rückenflug den Stuntmodeschalter auf ON/1
Bindet nicht richtig an einen Nicht-Computer-Sender	Hubschrauber bindet sich anders an ein Nicht-Computer-Sender	Lassen Sie den Binde Knopf nach Eingabe von Ruder links los. Halten Sie nach Rudereingabe links den Bindebutton nicht gedrückt.
Schlechte Heckrotorwirkung	Heckausleger ist gebrochen	Heckausleger ersetzen
	Heckrotorblätter sind verbogen oder gekrümmt	Biegen Sie die Rotorblätter zurück oder ersetzen Sie
Steigrate ist erheblich reduziert	Hauptzahnrad ist aus der Führung gerutscht.	Schieben Sie es zurück in Position.
LED auf dem Empfänger blinkt. Hubschrauber will sich nicht dem Sender verbinden.	Sie haben weniger als 5 Sekunden nach dem Einschalten des Senders den Flugakku an den Empfänger angeschlossen	Trennen Sie den Flugakku und schließen Sie ihn erneut an.
	Der Sender war bei dem Bindevorgang zu nah am Empfänger	Stellen Sie den Sender weiter weg, trennen den Flugakku und schließen ihn wieder an.
	Modell ist nicht an den Sender gebunden	Binden Sie den Sender mit dem Empfänger des Modells.
	Modell ist an einen anderen Speicherplatz gebunden (nur für Sender mit ModelMatch™)	Wählen Sie den richtigen Modellspeicher.
	Fast leere Senderbatterien oder Akkus	Laden oder ersetzen Sie die Akkus oder Batterien
Hubschrauber vibriert oder schüttelt während Fluges.	Beschädigte Rotorblätter, Welle oder Blatthalter.	Überprüfen Sie die Blätter und Blatthalter auf Brüche oder Risse. Ersetzen Sie beschädigte Teile oder verbogene Wellen

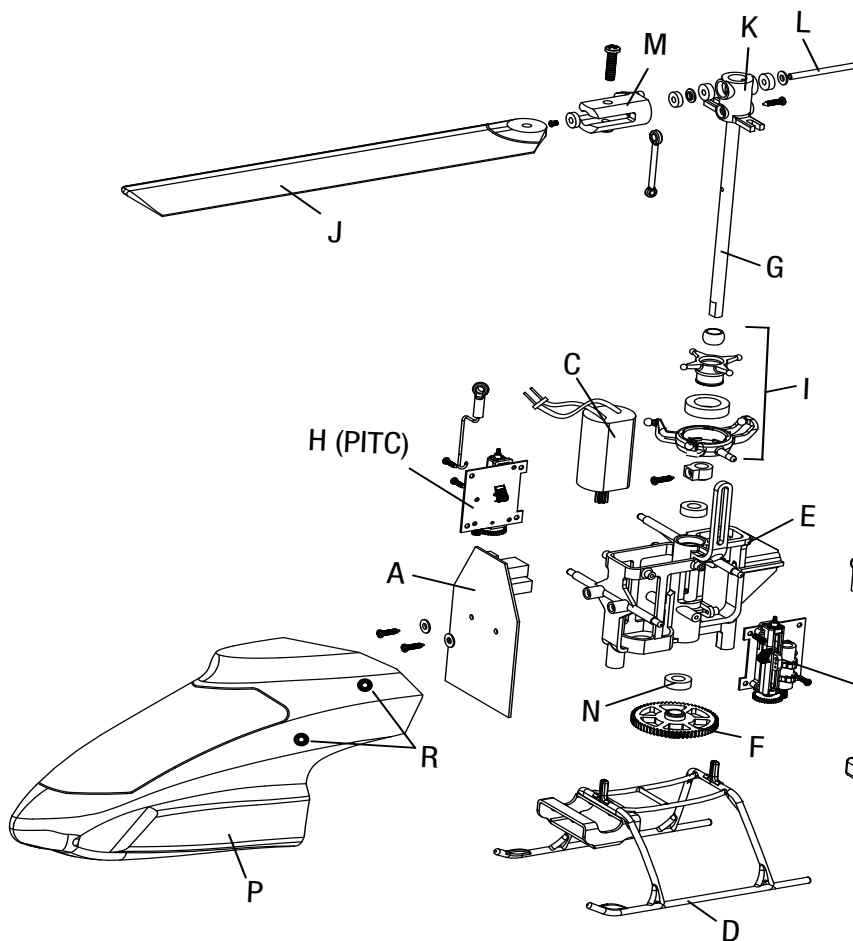

Artikelnr	Bezeichnung
A	BLH3601 Paddellose (Flybarless) 3 in 1 Kontrollboard Empfänger/Regler/Kreisler: mCPX/2
B	BLH3602 Heckausleger mit Motor / Rotor u. Halterung: mCPX/2
C	BLH3503 Hauptmotor mit Ritzel: mCP X
D	BLH3504 Kufengestell und Akkuhalter: mCP X
E	BLH3505 Rahmen mit Zubehör: mCP X
F	BLH3506 EFLH3006 Hauptzahnrad: BMSR, mCP X
G	BLH3507 Kohlefaserhauptwelle mit Schelle und Zubehör: mCP X
H	BLH3508 Servo Gestänge Set mit Kugelpfannen

Artikelnr	Bezeichnung
I	BLH3509 Präzisionstauamelscheibe: mCP X
J	BLH3510 High Performance Hauptrotorblattset mit Zubehör: mCP X
	BLH3511 Fast Flight Hauptrotorblattset mit Zubehör: mCP C (<i>nicht abgebildet</i>)
K	BLH3512 Rotorkopf mit Zubehör: mCP X
L	BLH3513 Blatthalterwelle mit O-Ringen, Lagern und Zubehör: mCP X
M	BLH3514 Blatthalter mit Lager: mCP X
N	BLH3515 EFLH2215 Lager Rotorwelle 3x6x2mm (2):BMCX/2/MSR, FHX, MH-35, mCP X
O	BLH3603 Heckrotor (1): mCPX/2

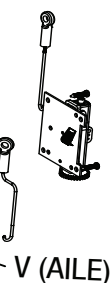
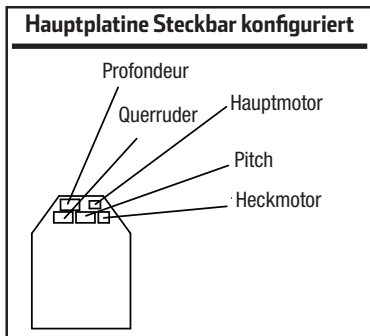
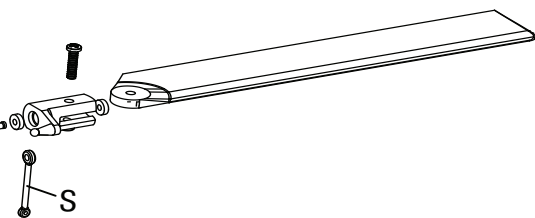

U (ELEV)

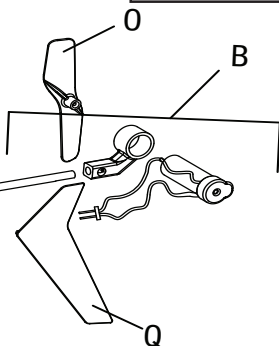

V (AILE)

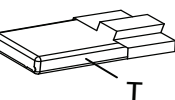

T

Optionale Bauteile

Artikelnr	Bezeichnung
BLH3519	Kabinenhaube Grün mit Finne: mCP X <i>(nicht abgebildet)</i>
BLH3520G	Vertikale Finne Grün mit Dekor <i>(nicht abgebildet)</i>
EFLC1004	Celectra 4 – fach Ladegerät

Artikelnr	Bezeichnung
P	BLH3518 Kabinenhaube Rot mit Finne : mCP X
Q	BLH3520R Vertikale Finne Rot mit Dekor: mCP X
R	BLH3521 Befestigungsringe Kabinehaube (8) : EFLH3021 BMCX2/T, MSR, FHX, MH35, mCP X
S	BLH3522 Steuergestänge Set (8) Rotorkopf: mCP X
	BLH3523 Kleinteile Set: mCP X <i>(nicht abgebildet)</i>
T	EFLB 2001S30 200mAh 1S 3,7 30C Li-Po Akku
	EFLA 7002UM 1S Hochstrom Ultra Mikro Akku Adapt- erkabel (nicht abgebildet)
U	SPMAS 2000LBB 1.8-Gram Linear Ultra Micro Servo

Artikelnr	Bezeichnung
V	SPM6833 1,8 Gramm Linear Ultra Micro Aus- tausch Servo Mechanik
	EFLC1005 AC auf 6 Volt DC 1, 5 A Netzgerät (US) <i>(nicht abgebildet)</i>
	EFLC 1005UK AC auf 6 Volt DC 1, 5 A Netzgerät (UK) <i>(nicht abgebildet)</i>
	EFLC 1005EU AC auf 6 Volt DC 1, 5 A Netzgerät (EU) <i>(nicht abgebildet)</i>
	EFLC 1005AU AC auf 6 Volt DC 1, 5 A Netzgerät (AU) <i>(nicht abgebildet)</i>
	EFLC1006 Celectra 1 S , 3,7 Volt einstellbares DC Li-Po Ladegerät <i>(nicht abgebildet)</i>
	EFLH2226 Kabinehaubenbefestigung O Ring (8) BMCX/MSR

Warnung

Ein ferngesteuertes Modell ist kein Spielzeug. Es kann, wenn es falsch eingesetzt wird, zu erheblichen Verletzungen bei Lebewesen und Beschädigungen an Sachgütern führen. Betreiben Sie Ihr RC-Modell nur auf freien Plätzen und beachten Sie alle Hinweise der Bedienungsanleitung des Modells wie auch der Fernsteuerung.

Garantiezeitraum

Exklusive Garantie → Horizon Hobby Inc (Horizon) garantiert, dass das gekaufte Produkt (Produkt) frei von Material- und Montagefehlern ist. Der Garantiezeitraum entspricht den gesetzlichen Bestimmungen des Landes, in dem das Produkt erworben wurde. In Deutschland beträgt der Garantiezeitraum 6 Monate und der Gewährleistungszeitraum 18 Monate nach dem Garantiezeitraum.

Einschränkungen der Garantie

(a) Die Garantie wird nur dem Erstkäufer (Käufer) gewährt und kann nicht übertragen werden. Der Anspruch des Käufers besteht in der Reparatur oder dem Tausch im Rahmen dieser Garantie. Die Garantie erstreckt sich ausschließlich auf Produkte, die bei einem autorisierten Horizon Händler erworben wurden. Verkäufe an Dritte werden von dieser Garantie nicht gedeckt. Garantieansprüche werden nur angenommen, wenn ein gültiger Kaufnachweis erbracht wird. Horizon behält sich das Recht vor, diese Garantiebestimmungen ohne Ankündigung zu ändern oder modifizieren und widerruft dann bestehende Garantiebestimmungen.

(b) Horizon übernimmt keine Garantie für die Verkaufbarkeit des Produktes, die Fähigkeiten und die Fitness des Verbrauchers für einen bestimmten Einsatzzweck des Produktes. Der Käufer allein ist dafür verantwortlich, zu prüfen, ob das Produkt seinen Fähigkeiten und dem vorgesehenen Einsatzzweck entspricht.

(c) Ansprüche des Käufers → Es liegt ausschließlich im Ermessen von Horizon, ob das Produkt, bei dem ein Garantiefall festgestellt wurde, repariert oder ausgetauscht wird. Dies sind die exklusiven Ansprüche des Käufers, wenn ein Defekt festgestellt wird.

Horizon behält sich vor, alle eingesetzten Komponenten zu prüfen, die in den Garantiefall einbezogen werden können. Die Entscheidung zur Reparatur oder zum Austausch liegt nur bei Horizon. Die Garantie schließt kosmetische Defekte oder Defekte, hervorgerufen durch höhere Gewalt, falsche Behandlung des Produktes, falscher Einsatz des Produktes, kommerziellen Einsatz oder Modifikationen irgendwelcher Art aus.

Die Garantie deckt Schäden, die durch falschen Einbau, falsche Handhabung, Unfälle, Betrieb, Service oder Reparaturversuche, die nicht von Horizon ausgeführt wurden, aus. Rücksendungen durch den Käufer direkt an Horizon oder eine seiner Landesvertretungen bedürfen der schriftlichen.

Schadensbeschränkung

Horizon ist nicht für direkte oder indirekte Folgeschäden, Einkommensausfälle oder kommerzielle Verluste, die in irgendeinem Zusammenhang mit dem Produkt stehen nicht verantwortlich, unabhängig ab ein Anspruch im Zusammenhang mit einem Vertrag, der Garantie oder der Gewährleistung erhoben werden. Horizon wird darüber hinaus keine Ansprüche aus einem Garantiefall akzeptieren, die über den individuellen Wert des Produktes hinaus gehen. Horizon hat keine Einfluss auf den Einbau, die Verwendung oder die Wartung des Produktes oder etwaiger Produktkombinationen, die vom Käufer gewählt werden. Horizon übernimmt keine Garantie und akzeptiert keine Ansprüche für in der Folge auftretende

Verletzungen oder Beschädigungen. Mit der Verwendung und dem Einbau des Produktes akzeptiert der Käufer alle aufgeführten Garantiebestimmungen ohne Einschränkungen und Vorbehalte.

Wenn Sie als Käufer nicht bereit sind, diese Bestimmungen im Zusammenhang mit der Benutzung des Produktes zu akzeptieren, werden Sie gebeten, das Produkt in unbenutztem Zustand in der Originalverpackung vollständig bei dem Verkäufer zurückzugeben.

Sicherheitshinweise

Dieses ist ein hochwertiges Hobby Produkt und kein Spielzeug. Es muss mit Vorsicht und Umsicht eingesetzt werden und erfordert einige mechanische wie auch mentale Fähigkeiten. Ein Versagen, das Produkt sicher und umsichtig zu betreiben kann zu Verletzungen von Lebewesen und Sachbeschädigungen erheblichen Ausmaßes führen. Dieses Produkt ist nicht für den Gebrauch durch Kinder ohne die Aufsicht eines Erziehungsberechtigten vorgesehen. Die Anleitung enthält Sicherheitshinweise und Vorschriften sowie Hinweise für die Wartung und den Betrieb des Produktes. Es ist unabdingbar, diese Hinweise vor der ersten Inbetriebnahme zu lesen und zu verstehen. Nur so kann der falsche Umgang verhindert und Unfälle mit Verletzungen und Beschädigungen vermieden werden.

Fragen, Hilfe und Reparaturen

Ihr lokaler Fachhändler und die Verkaufsstelle können eine Garantiebeurteilung ohne Rücksprache mit Horizon nicht durchführen. Dies gilt auch für Garantiereparaturen. Deshalb kontaktieren Sie in einem solchen Fall den Händler, der sich mit Horizon kurz schließen wird, um eine sachgerechte Entscheidung zu fällen, die Ihnen schnellstmöglich hilft.

Wartung und Reparatur

Muss Ihr Produkt gewartet oder repariert werden, wenden Sie sich entweder an Ihren Fachhändler oder direkt an Horizon. Packen Sie das Produkt sorgfältig ein. Beachten Sie, dass der Originalkarton in der Regel nicht ausreicht, um beim Versand nicht beschädigt zu werden. Verwenden Sie einen Paketdienstleister mit einer Tracking Funktion und Versicherung, da Horizon bis zur Annahme keine Verantwortung für den Versand des Produktes übernimmt.

Bitte legen Sie dem Produkt einen Kaufbeleg bei, sowie eine ausführliche Fehlerbeschreibung und eine Liste aller eingesendeten Einzelkomponenten. Weiterhin benötigen wir die vollständige Adresse, eine Telefonnummer für Rückfragen, sowie eine Email Adresse.

Garantie und Reparaturen

Garantieanfragen werden nur bearbeitet, wenn ein Originalkaufbeleg von einem autorisierten Fachhändler beiliegt, aus dem der Käufer und das Kaufdatum hervorgeht. Sollte sich ein Garantiefall bestätigen wird das Produkt repariert oder ersetzt. Diese Entscheidung obliegt einzig Horizon Hobby.

Kostenpflichtige Reparaturen

Liegt eine kostenpflichtige Reparatur vor, erstellen wir einen Kostenvorschlag, den wir Ihrem Händler übermitteln. Die Reparatur wird erst vorgenommen, wenn wir die Freigabe des Händlers erhalten. Der Preis für die Reparatur ist bei Ihrem Händler zu entrichten. Bei kostenpflichtigen Reparaturen werden mindestens 30 Minuten Werkstattzeit und die Rückversandkosten in Rechnung gestellt. Sollten wir nach 90 Tagen keine Einverständniserklärung zur Reparatur vorliegen haben, behalten wir uns vor, das Produkt zu vernichten oder anderweitig zu verwerten.

Achtung: Kostenpflichtige Reparaturen nehmen wir nur für Elektronik und Motoren vor. Mechanische Reparaturen, besonders bei Hubschraubern und RC-Cars sind extrem aufwendig und müssen deshalb vom Käufer selbst vorgenommen werden.

Sicherheit und Warnungen

Als Anwender des Produktes sind Sie verantwortlich für den sicheren Betrieb aus dem eine Gefährdung für Leib und Leben sowie Sachgüter nicht hervorgehen soll. Befolgen Sie sorgfältig alle Hinweise und Warnungen für dieses Produkt und für alle Komponenten und Produkte, die Sie im Zusammenhang mit diesem Produkt einsetzen. Ihr Modell empfängt Funksignale und wird dadurch gesteuert. Funksignale können gestört werden, was zu einem Signalverlust im Modell führen würde. Stellen Sie deshalb sicher, dass Sie um Ihr Modell einen ausreichenden Sicherheitsabstand einhalten, um einem solchen Vorfall vorzubeugen.

Garantie und Service Kontaktinformationen

Land des Kauf	Horizon Hobby	Adresse	Telefon / E-mail Adresse
Germany	Horizon Technischer Service	Hamburger Str. 10 25335 Elmshorn Germany	+49 4121 46199 66 service@horizonhobby.de

Kundendienstinformationen

Land des Kauf	Horizon Hobby	Adresse	Telefon / E-mail Adresse
Germany	Horizon Hobby GmbH	Hamburger Str. 10 25335 Elmshorn Germany	+49 4121 46199 60 service@horizonhobby.de

Rechtliche Informationen für die Europäische Union

AT	BG	CZ	CY	DE
DK	ES	FI	FR	GR
HU	IE	IT	LT	LU
LV	MT	NL	PL	PT
RO	SE	SI	SK	UK

Konformitätserklärung

(gemäß Gesetz über Funkanlagen und Telekommunikationseinrichtungen (FTEG) und der Richtlinie 1999/5/EG (R&TTE) und EMV Directive 2004/108/EC)

(in accordance with the Radio and Telecommunications Terminal Equipment Act (FETG) and directive 1999/5/EG (R&TTE) EMC Directive 2004/108/EC)

Horizon Hobby GmbH
Hamburger Straße 10
D-25337 Elmshorn

erklärt das Produkt: Blade mCP X 2 RTF (DX4e Sender) BLH3600EU1 (EU mode 1),
BLH3600EU2 (EU mode 2),
BLH3600UK1 (UK mode 1),
BLH3600UK2 (UK mode 2)

declares the product: *Blade mCP X 2 RTF*

Geräteklasse: 2
equipment class: 2

den grundlegenden Anforderungen des §3 und den übrigen einschlägigen Bestimmungen des FTEG (Artikel 3 der R&TTE) und EMV Directive 2004/108/EC entspricht.

complies with the essential requirements of §3 and other relevant provisions of the FTEG (Article 3 of the R&TTE directive) and EMC Directive 2004/108/EC.

Angewendete harmonisierte Normen:
Harmonized standards applied:

EN 300-328 V1.7.1

EN 301 489-1 V1.7.1: 2006

EN 301 489-17 V1.3.2: 2008

EN 60950-1:2006+A11

EN55022: 2006,

EN55024: 1998+A1: 2001+A2: 2003

(EN61000-4-2: 2001, EN61000-4-3: 2006, EN61000-4-8: 2001)



Elmshorn,

14 August 2011

Steven A. Hall
Geschäftsführer
Managing Director

Birgit Schamuhn
Geschäftsführerin
Managing Director

©2011 Horizon Hobby, Inc

Blade, E-flite, Celectra, Bind-N-Fly, DSM, JR and ModelMatch are trademarks or registered trademarks of Horizon Hobby, Inc
The Spektrum trademark is used with permission of Bachmann Industries, Inc.

US 7,391,320, D578,146. US 7,898,130. PRC patent number ZL 200720069025.2. Other patents pending.

Created 8/11 34551 BLH3600/BLH3680